

J・ADビジョン

新宿駅南口改札内48

2022



掲出位置

新宿駅南口改札内

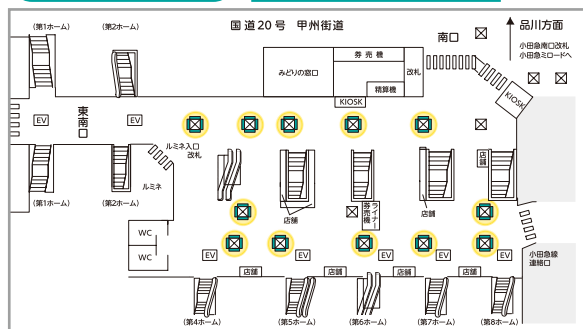

- JR東日本の単駅媒体としては最大の48面のデジタルサイネージです。
- 世界でも有数の乗車人員を誇る新宿駅の南口・東南口、小田急連絡口の駅利用者に対して、強力にリーチできるJ・ADビジョンです。

広告料金

3分ロール12枠 **放映素材** 静止画・動画 **放映時間** 5:00～24:00(19時間)

商品名	駅	位置	面数	画面サイズ	放映期間	放映開始日	秒数	ロール	広告料金 税別
J・ADビジョン 新宿駅南口改札内48	新宿	南口 改札内	48面	60インチ	1週間	毎週月曜日	180秒 (1社ジャック)	3分	7,000,000円
							15秒 (開放枠)		700,000円

※開放枠とは販売状況に鑑み、放映開始日の原則3週間前にジャック枠を開放し、販売する枠です。

※最低放映回数は、緊急時放映・支障を含め90%稼働時の回数とします。

※特殊な放映パターンをご希望の場合は、事前にお問い合わせください(別途作業費等が発生する場合があります)。

※放映期間中に、急遽素材の変更や差し止めを行う場合や、納品期限に間に合わなかった場合には別途、規定の料金がかかります。

また、このような緊急作業をご依頼いただいた場合、ご要望にお応えできない可能性がありますのでご了承ください。

※その他、詳細・注意事項等につきましては、お問い合わせください。

■全て税別料金です。

J・ADビジョン

新橋駅改札内南北通路

2022



掲出位置

新橋駅南北通路

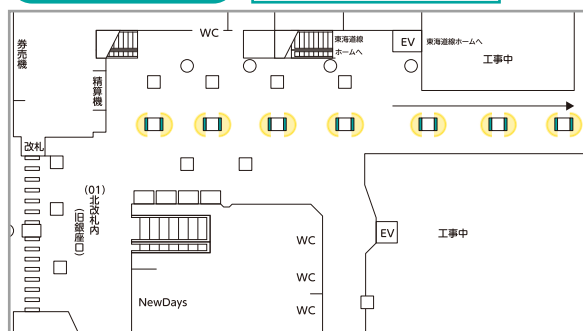

- 新橋駅北改札と南改札を結ぶ南北通路に設置されている7柱14面のデジタルサイネージです。
- 全ホームからの通過地点であり、その流動に即して並んでおり、連続性高いJ・ADビジョンです。

広告料金

3分ロール12枠 **放映素材** 静止画・動画 **放映時間** 5:00～24:00(19時間)

商品名	駅	位置	面数	画面サイズ	放映期間	放映開始日	秒数	ロール	広告料金 税別
J・ADビジョン 新橋駅改札内南北通路	新橋	南北 通路	14面	70インチ	1週間	毎週月曜日	180秒 (1社ジャック)	3分	3,500,000円
							15秒 (開放枠)		350,000円

※開放枠とは販売状況に鑑み、放映開始日の原則3週間前にジャック枠を開放し、販売する枠です。

※最低放映回数は、緊急時放映・支障を含め90%稼働時の回数とします。

※特殊な放映パターンをご希望の場合は、事前にお問い合わせください(別途作業費等が発生する場合があります)。

※放映期間中に、急遽素材の変更や差し止めを行う場合や、納品期限に間に合わなかった場合には別途、規定の料金がかかります。

また、このような緊急作業をご依頼いただいた場合、ご要望にお応えできない可能性がありますのでご了承ください。

※その他、詳細・注意事項等につきましては、お問い合わせください。

■全て税別料金です。